

Nakładka rolkowa

do zagęszczania płyt
i kostki brukowej

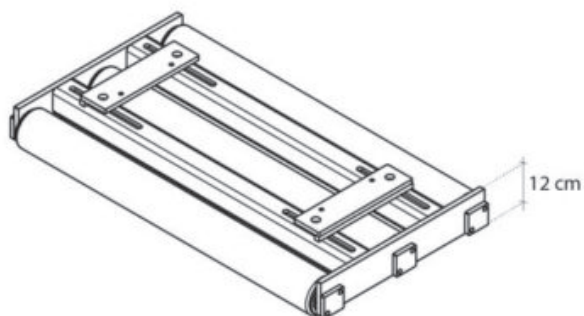
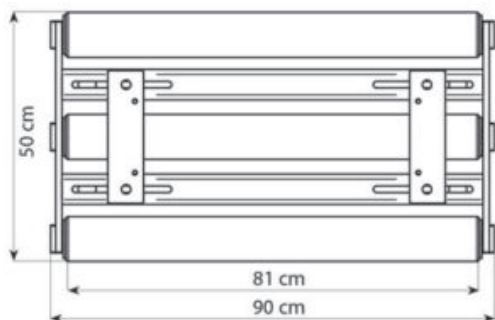

Mniej pęknięć więcej pewności

- Specjalna powłoka rolek chroni nawet najbardziej delikatne płyty przed pękaniem i odpryskami.
- nawet **90% mniej pęknięć** płyt przy odpowiedniej technologii układania

Karta produktu



KOST-BET®

Aleksandria ul. Przejazdowa 4D 42-274 Konopiska
sprzedaz@kostbet.pl | +48 664 444 102 | (34) 328 30 29 | www.kostbet.pl |

Nakładka rolkowa

do zagęszczania płyt
i kostki brukowej

Nakładka rolkowa służy do **bezpiecznego** i **równomiernego** zagęszczania kostki brukowej oraz płyt betonowych przy użyciu zagęszczarki płytowej.

Po zamontowaniu nakładki **wibracje** generowane przez zagęszczarkę są **przenoszone z płyty roboczej na system rolek**. Podczas pracy rolki toczą się po powierzchni nawierzchni i **równomiernie przekazują drgania** na układane elementy. Dzięki temu kostka i płyty są stabilnie osadzone w podsypce, a ryzyko ich pęknięcia lub przesunięcia podczas zagęszczania jest znacznie ograniczone.

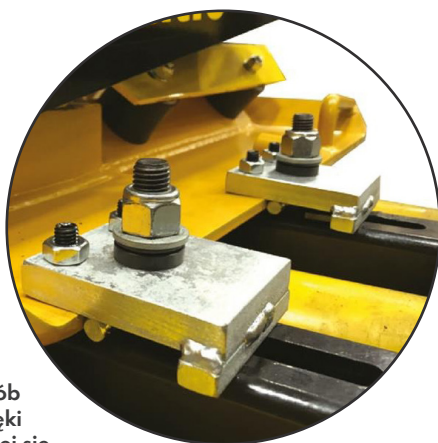

- Nakładka zmienia sposób pracy zagęszczarki, dzięki czemu urządzenie łatwiej się prowadzi i może pracować płynnie w obu kierunkach.

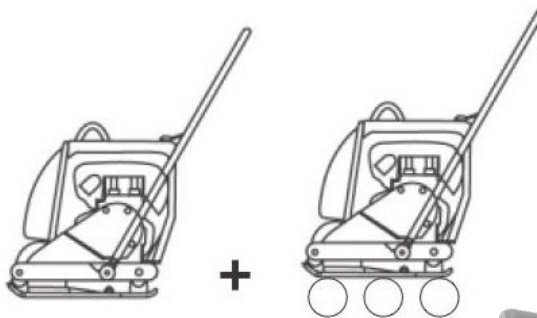

- **Uniwersalność zastosowania:** Nakładkę można zamontować na większości jednokierunkowych zagęszczarek płytowych o sile do 30 kN (maksymalna waga: 120 kg).
- **Precyzyjne zagęszczanie:** Rolki przenoszą wibracje zagęszczarki równomiernie na całą powierzchnię bez przesuwania ułożonych elementów.
- **Szybsza praca:** Duża szerokość robocza oraz efektywne przenoszenie wibracji pozwalają skrócić czas pracy nawet o 60%.

Cena / szt. [pln]

Kolorystyka	Netto	Brutto
Nakładka rolkowa	5 200	6 396

Dane techniczne

Waga [kg]	70
Szerokość całkowita [cm]	90
Szerokość rolki [cm]	81
Całkowita długość [cm]	50
Wysokość [cm]	12

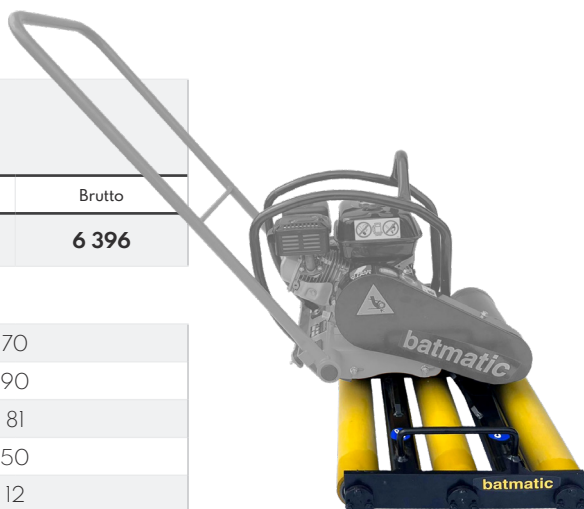

Karta produktu



KOST-BET®

Aleksandria ul. Przejazdowa 4D 42-274 Konopiska
sprzedaz@kostbet.pl | +48 664 444 102 | (34) 328 30 29 | www.kostbet.pl |